

Предназначена для установки в закрытых помещениях.

Инструкция по сборке.

При сборке настоятельно рекомендуется использовать хлопчатобумажные или кожаные перчатки. В процессе сборки не допускайте к елке детей. Не устанавливайте на елку неисправные и не сертифицированные электроприборы. Не устанавливайте елку вплотную к нагревательным устройствам и вблизи открытого огня.

1. Елки высотой 120 см.

- 1.1. Соберите крестобразную подставку, соединив две части (схема 1).
- 1.2. Вставьте елку в подставку до упора.
- 1.3. Аккуратно отгибайте ветки, начиная с самых нижних, в горизонтальное положение равномерно по окружности (схема 3). Отгнув все ветки одного яруса, расправьте расположенные на ветках лапки равномерно в стороны и немного вверх. Полностью расправив нижний ярус, переходите к следующему (схема 4 и 5).
- 1.4. В заключение сборки, слегка изменяя наклоны веток и лапок, придайте елке желаемый вид (см., например, фото 1).

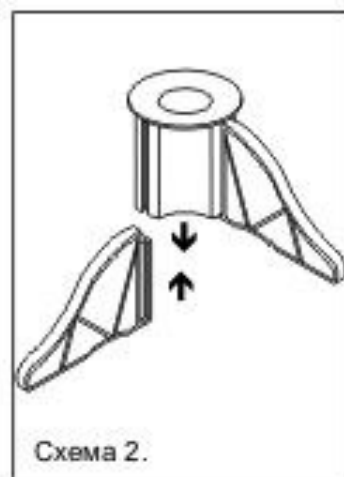
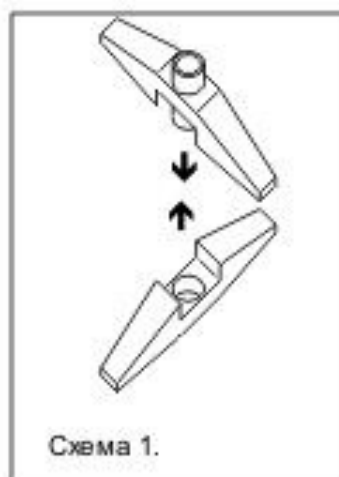

2. Елки высотой 150, 180, 210 см. Собираются из двух частей.

- 2.1 Вставьте до упора ножки в пазы пластмассового стакана на нижней части елки (схема 2).
- 2.2.Поставьте нижнюю часть на ножки, отогните ветки (см. п. 1.3).
- 2.3.Вставьте верхнюю часть елки в нижнюю.Расправьте ветки верхней части.Придайте елке желаемый вид, как описано в пункте 1.4.

3. Елки высотой 240см и более. Собираются из трех частей.

Последовательность сборки та же, что и у елок 150-210см, но добавляется один сегмент.



Схема 3.



Схема 4.

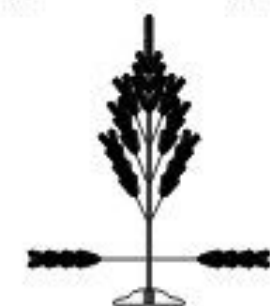

Схема 5.

Фото 1.

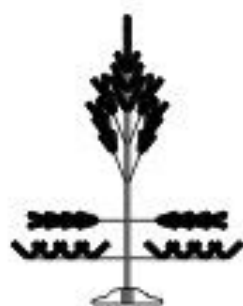

Разборка и хранение.

Разборка елки производится в порядке, обратном сборке. Лапки аккуратно прижимаются к ветке, начиная с кончика, ветки с усилием прижимаются к стволу начиная с верхних. Храните елку в заводской упаковке, в вертикальном положении.